

KIT SANITARIO SOLAR
SOLAR SANITARY KIT
KIT SANITAIRE SOLAIRE
SOLAR- BRAUCHWASSER-KIT
SOLÁRNÍ SANITÁRNÍ KIT

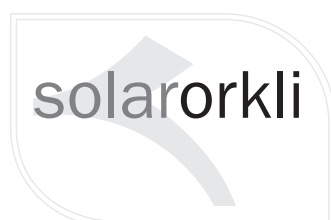

- es** MANUAL DE INSTRUCCIONES
- en** INSTRUCTIONS FOR USE
- fr** MANUEL D'UTILISATION
- de** GEBRAUCHSANWEISUNG
- cz** NÁVOD K POUŽITÍ



es	1. Función	4
	2. Componentes	4
	3. Características técnicas	5
	4. Características hidráulicas	6
	5. Instalación	6
	6. Garantía	7
en	1. Function	8
	2. Components	8
	3. Technical specifications	9
	4. Hydraulic specifications	10
	5. Installation	10
	6. Guarantee	11
fr	1. Fonction	12
	2. Pièces	12
	3. Caractéristiques techniques	13
	4. Caractéristiques hydrauliques	14
	5. Installation	14
	6. Garantie	15
de	1. Beschreibung	16
	2. Bestandteile	16
	3. Technische Eigenschaften	17
	4. Hydraulische Eigenschaften	18
	5. Einbau	18
	6. Garantie	19
cz	1. Funkce	20
	2. Komponenty	20
	3. Technické parametry	21
	4. Hydraulické parametry	22
	5. Instalace	22
	6. Záruka	23

1. FUNCTION

The “Solar Sanitary Kit” is a set that connects to the auxiliary sanitary water heating equipment that is installed between the solar sanitary storage tank and the power supply support: normally, it is an instant boiler, a heater or an electric water heater.

Since the solar sanitary storage tank does not have a stable temperature, the input to the supply support must be adjusted. This way, the “Solar Sanitary Kit” is installed at the input to this supply and it automatically regulates a by-pass and the sanitary hot water outlet temperature.

2. COMPONENTS

1. 3-way valve:

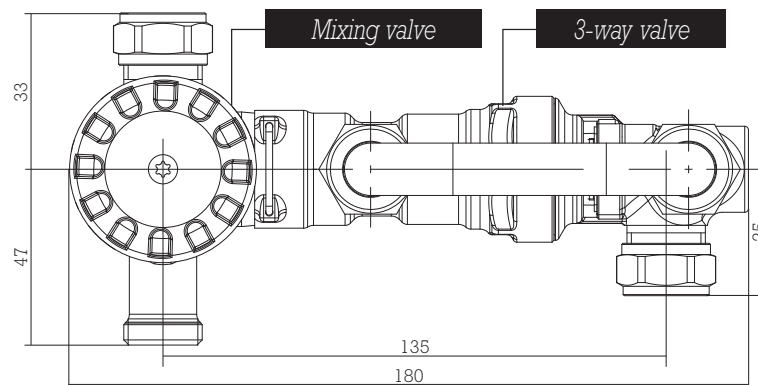

This component is an element that determines whether the water from the solar storage tank should go through the supply support or if it can be taken directly for consumption.

- a. If the input temperature is $>48^{\circ}\text{C}$, the 3-way valve bypasses the conventional supply support and takes the water for consumption directly to the output mixer.
- b. If the input temperature is $<48^{\circ}\text{C}$, the valve deactivates the bypass and makes the water for consumption circulate through the supply support. This way, the additional heat source will increase the temperature of this water as necessary for it to have sufficient temperature at the sanitary outlet.

This valve is fully watertight and, this way, it prevents any leakage whatsoever to the support system when the solar storage tank temperature is higher than the offset temperature. This prevents having a very high temperature at the auxiliary equipment's cold water inlet.

2. Mixing valve:

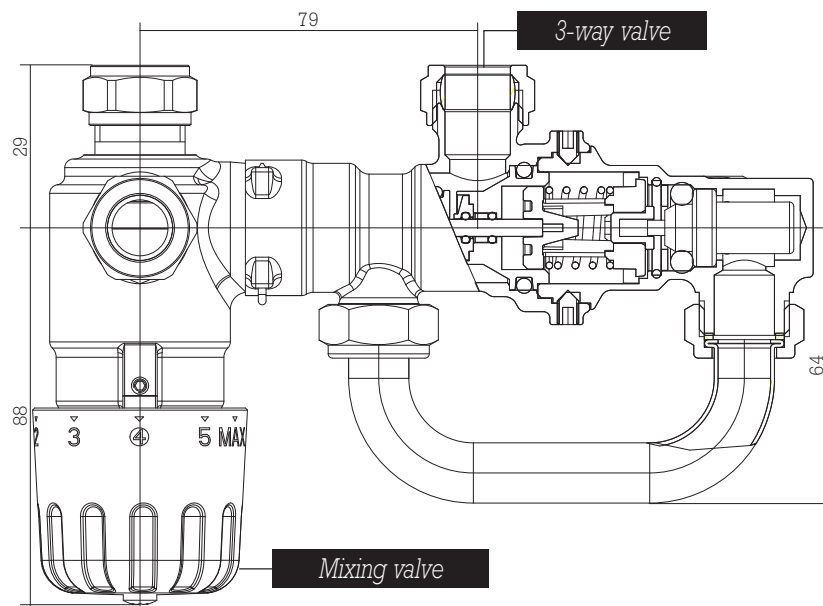

The mixing valve will adjust the sanitary water outlet temperature of the solar system + the conventional support. The hot water supply goes through this element, whether the flow goes through the support equipment or not, which ensures a controlled and stable temperature at the outlet.

Through being able to have temperatures above 55°C in the solar storage tank or at the conventional supply outlet, the mixer will avoid the risk of burns due to excessively high temperatures.

3. TECHNICAL SPECIFICATIONS

- Valve material: brass, according to the EN12165 standard.
- Gasket material: EPDM.
- Connections: ½" M; Nut/biconic pipe Ø 15mm CU or flat joint.
- Maximum working temperature: 90°C.
- Maximum working pressure: 10bar.
- 3-way valve/offset temperature calibration: 48°C.
- Offset temperature tolerance: ± 2°C.
- Thermostatic mixer adjustment range: 30-60°C.
- Mixer outlet temperature calibration: 45°C.
- Kv (3-way valve): 1.2m³/h.
- Kv (mixing valve): 1.4m³/h.
- Components suitable for use with sanitary water.

4. HYDRAULIC SPECIFICATIONS

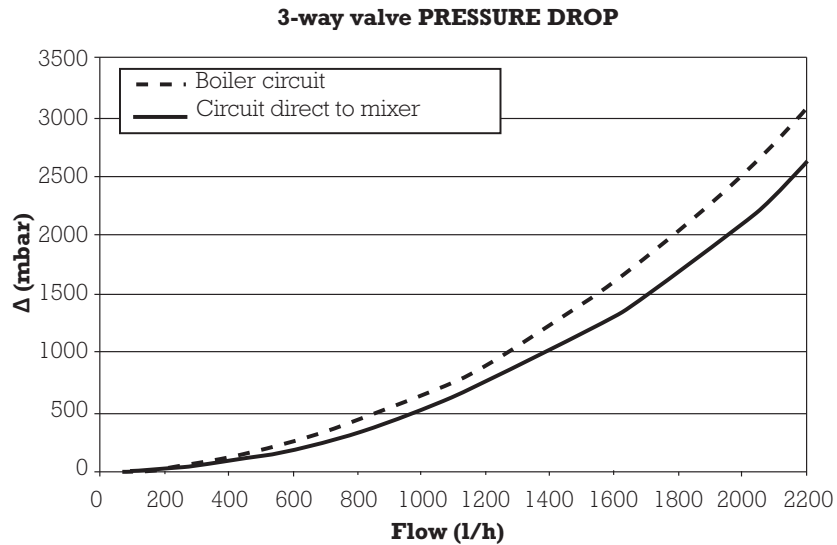

5. INSTALLATION

The Solar Sanitary Kit must be installed between the solar storage tank and the conventional support system. The solar storage tank's hot water outlet must be connected to the inlet of the Solar Sanitary Kit:

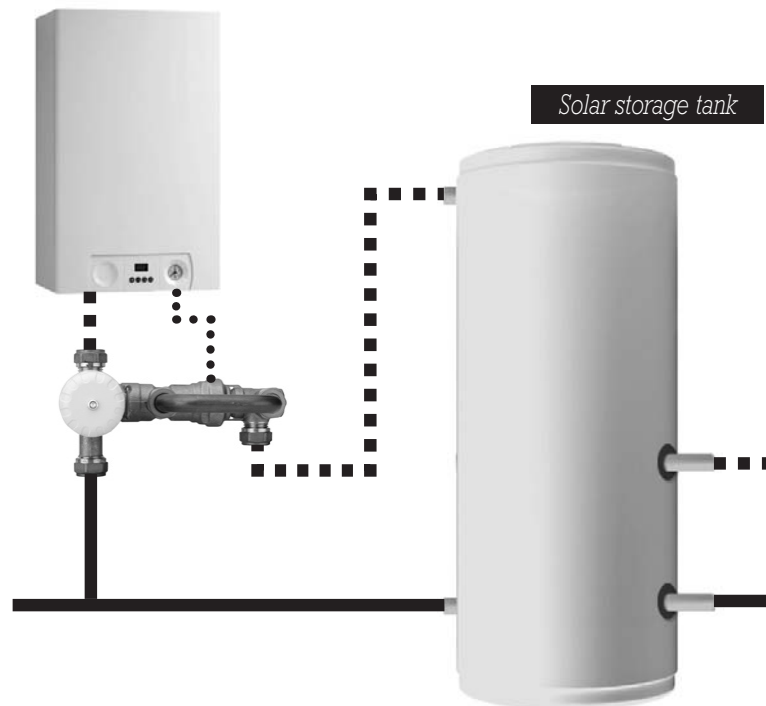

The connections of the inlets are shown in the following diagrams:

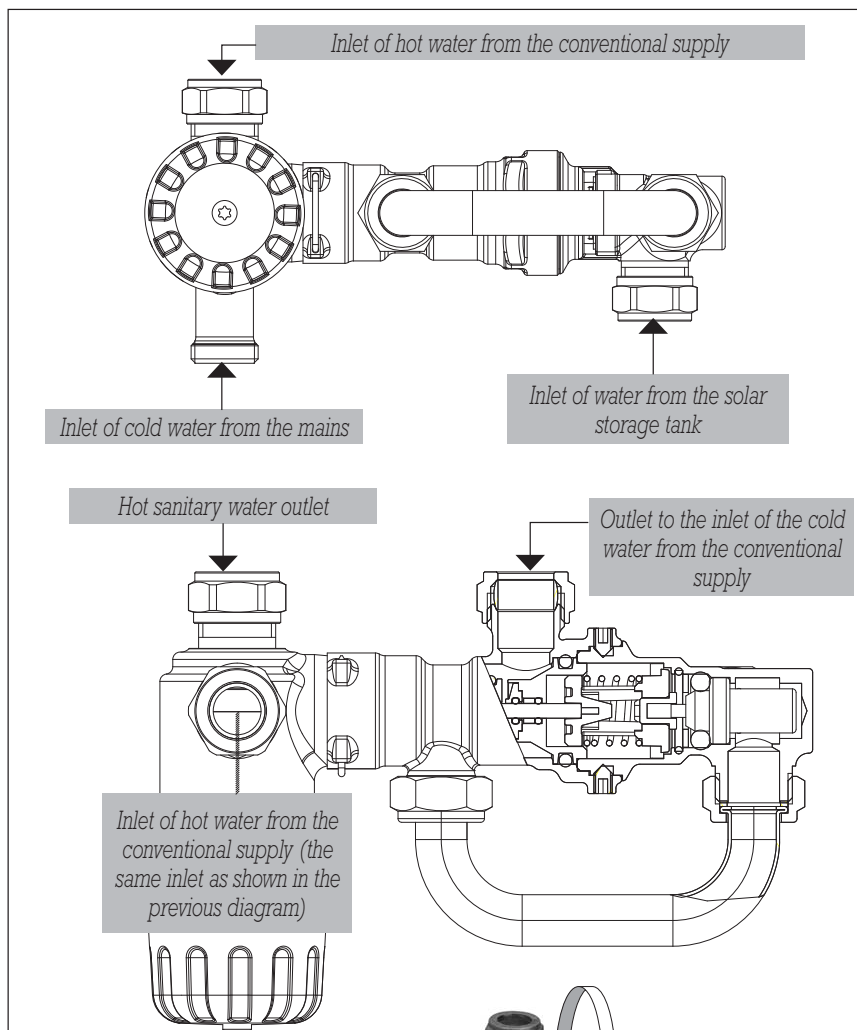

Also, the connection between the 3-way valve and the mixer can be turned to make it easier to install.

Adjustment of output temperature

By modifying the thermostatic mixer's adjustment point, the adjustment point of the pre-set temperature of 45°C can be modified. The output temperature at the nearest sanitary outlet must be assured and the temperature within the range of 30-60°C must be adjusted to the desired temperature.

6. GUARANTEE

The Solar Sanitary Kit is guaranteed against all material faults for 3 years from the manufacturing date marked on it. This guarantee is not applied if the assembly has been manipulated, modified or has deteriorated through being used or installed in a way that does not coincide with the instructions provided by the manufacturer.

1. FONCTION

Le "Kit Sanitaire Solaire" est un ensemble pour raccordement à la source auxiliaire de chauffe pour eau sanitaire à installer entre l'accumulateur sanitaire solaire et cette source d'énergie de support : normalement une chaudière instantanée, un chauffe-eau ou un cumulus électrique.

Étant donné que l'accumulation sanitaire à énergie solaire n'est pas stable en température, l'entrée à la source auxiliaire doit être réglée. C'est pourquoi le "Kit Sanitaire Solaire" doit être installé à l'entrée de cette source et règle automatiquement un by-pass et la température de sortie d'eau chaude sanitaire.

2. PIÈCES

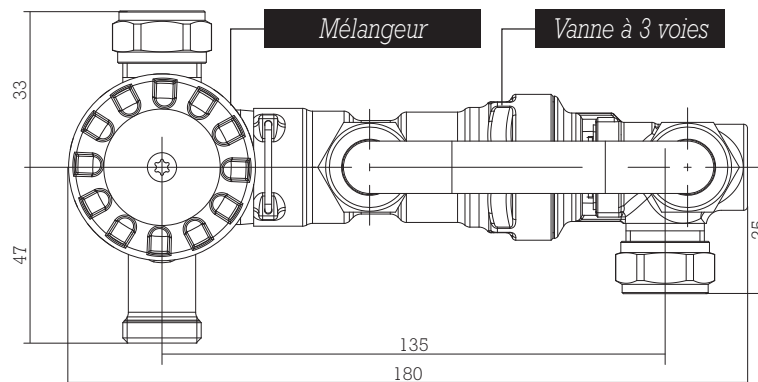

1. Vanne mélangeuse 3 voies :

Cette pièce est un élément qui gère si l'eau provenant de l'accumulateur solaire doit passer par la source auxiliaire ou si elle peut être directement acheminée au point de puisage être consommée.

- a. Si la température d'entrée est $>48^{\circ}\text{C}$, la vanne 3 voies fait un by-pass sur la source auxiliaire classique et achemine l'eau de consommation directement vers le mélangeur directement vers la sortie de la vanne mélangeuse.
- b. Si la température d'entrée est $<48^{\circ}\text{C}$. La vanne désactive le by-pass et fait circuler l'eau par la source auxiliaire. De cette manière, la source auxiliaire augmentera la température de l'eau, qui atteindra alors la température suffisante pour la consommation d'eau chaude sanitaire.

Cette vanne est complètement étanche pour éviter toute fuite vers le système auxiliaire lorsque la température de l'accumulateur solaire est supérieure à la température de déviation. Nous évitons ainsi d'avoir une eau à très haute température à l'entrée d'eau froide de la source auxiliaire.

2. Mélangeur :

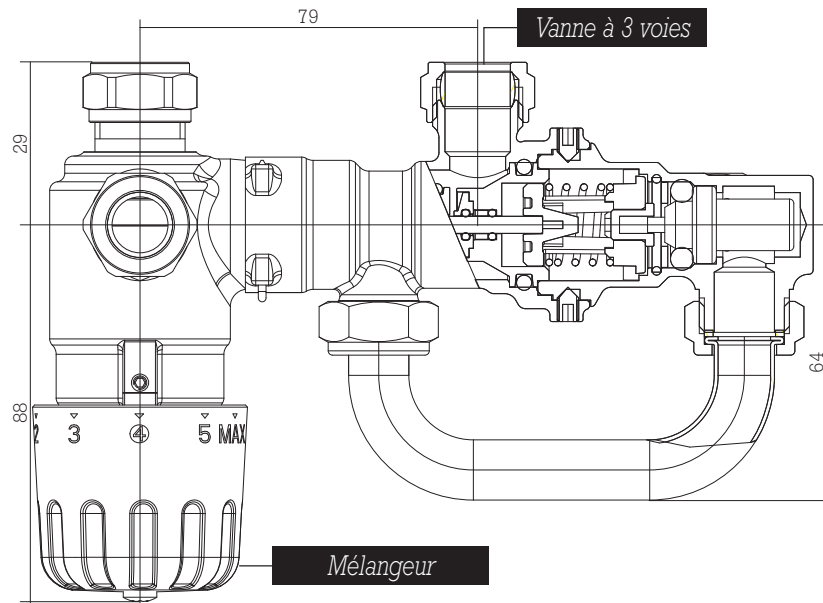

Le mélangeur règle la température de sortie de l'eau chaude sanitaire du système solaire+source de chauffe classique. Que le débit passe ou pas par a source auxilliare de support, l'alimentation d'eau chaude passe par cet élément ; il assure ainsi une température contrôlée et stable en sortie.

Puisqu'il peut y avoir des températures de plus de 55°C dans l'accumulateur solaire ou en sortie de la source de chauffe classique, le mélangeur évite le risque de brûlures provoquées par de trop fortes températures.

3. CARACTÉRISTIQUES TECHNIQUES :

- Matériel des vannes : laiton selon la norme EN12165.
- Matériel joints : EPDM.
- Matériel : ½" M ; Écrou/bicône tube Ø 15mm cu ou joint plat.
- Température maximale de travail : 90°C.
- Pression maximale de travail : 10 bar.
- Tarage des vanne 3 voies / température de déviation : 48°C.
- Tolérance température de déviation : ± 2°C.
- Plage de réglage du mitigeur thermostatique : 30-60°C.
- Tarage de température en sortie mitigée : 45°C.
- Kv (vanne à 3 voies): 1.2m³/h.
- Kv (mélangeur): 1.4m³/h.
- Composants aptes pour utilisation pour Eau Chaude Sanitaire.

4. CARACTÉRISTIQUES HYDRAULIQUES

PERTE DE CHARGE - Vanne 3 voies

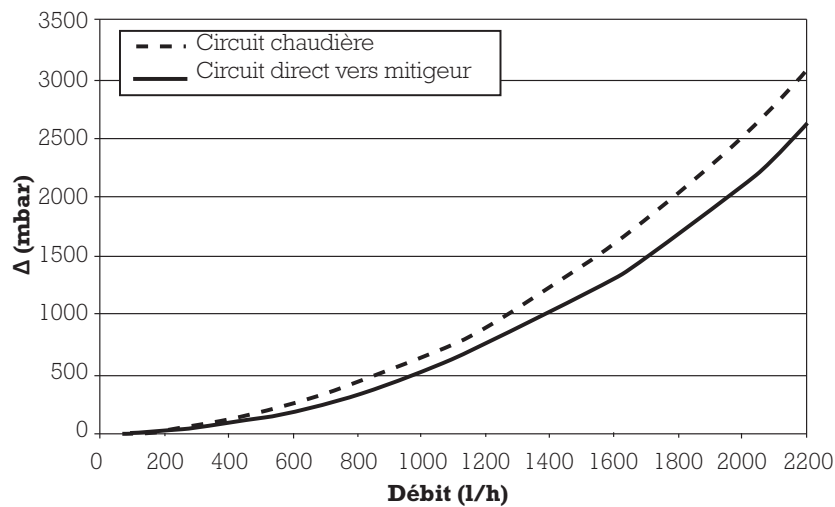

5. INSTALLATION

Le Kit Sanitaire Solaire doit être installé entre l'accumulateur solaire et le système de chauffe classique. La sortie d'eau chaude de l'accumulateur solaire doit être connectée avec l'entrée du Kit Solaire Sanitaire :



Le raccordement des entrées/sorties est indiqué dans les schémas suivants :

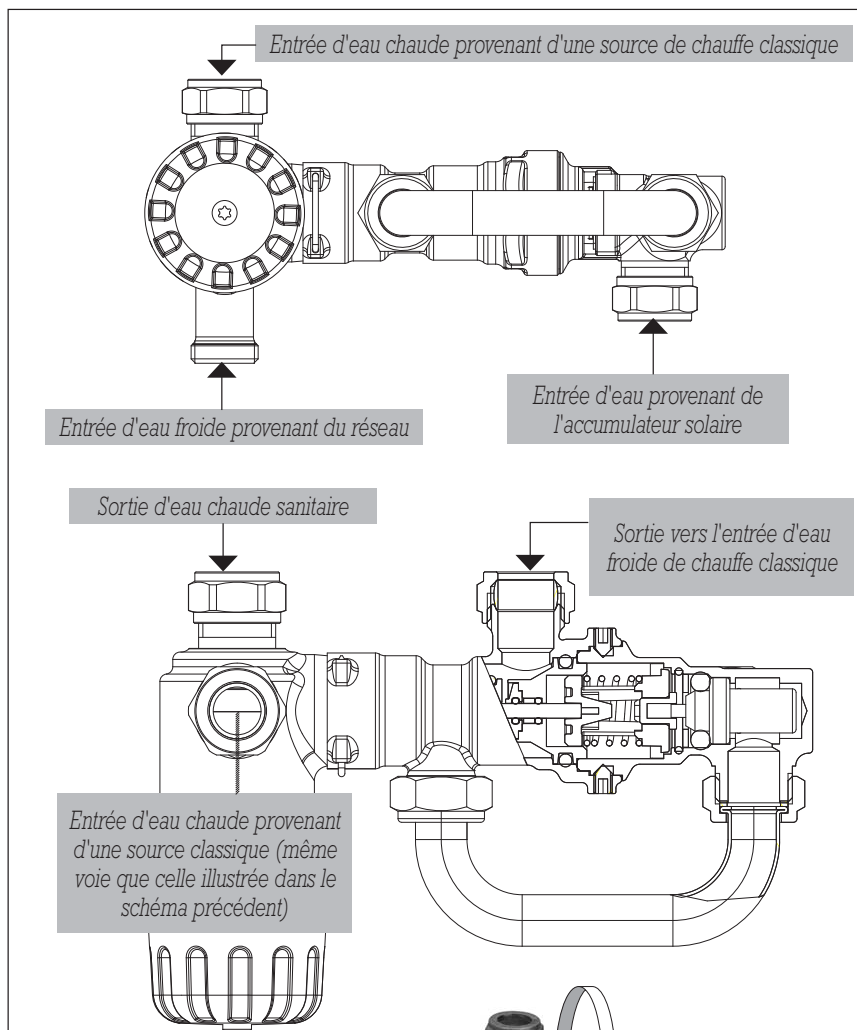

Par ailleurs le raccord entre la vanne trois voies et le mitigeur peut être orienté pour faciliter l'installation.



Réglage de température de sortie

En modifiant le point de réglage du mitigeur thermostatique il est possible de modifier celui de la température pré-tarée de 45°C. Il faut s'assurer de la température de sortie dans le circuit sanitaire la plus proche et régler la température sur la plage 30-60°C à la température souhaitée.

6. GARANTIE

Le Kit Sanitaire Solaire est garanti contre tout défaut de matériel pendant 3 ans à compter de la date de fabrication marquée sur ce dernier. Cette garantie ne s'applique pas si l'ensemble a été manipulé, modifié ou endommagé par une utilisation ou une installation non conforme aux instructions fournies par le fabricant.

1. BESCHREIBUNG

Das „Solar Brauchwasser-Anschlussset“ ist eine Baugruppe zum Verbinden von Warmwasserquellen aus meist regenerativen Energien und einer Warmwasser-Therme, beheizt mit Gas/Strom oder Öl.

Da die Wärmespeicherung aus regenerativen Energien keine beständige Temperatur aufweist, muss der Zulauf in die Therme geregelt werden. Daher wird das „Solar Brauchwasser-Anschlussset“ am Zulauf in die Therme eingebaut und regelt so automatisch die Speisung des Warmwassers und deren Austrittstemperatur.

2. BESTANDTEILE

1. 3-Wege-Ventil:

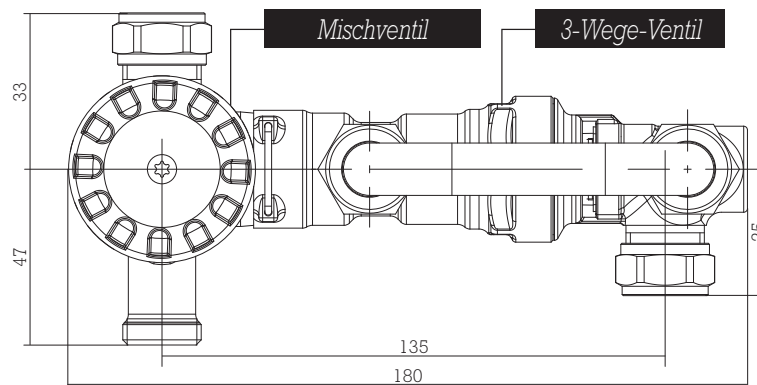

Dieses Bauteil entscheidet, ob das Wasser aus dem Speicher die Therme durchlaufen muss oder direkt zur Entnahmestelle weitergeleitet wird.

- a. Wenn die Eingangstemperatur $>48^{\circ}\text{C}$ ist, leitet das 3-Wege-Ventil das Wasser an der Therme vorbei und direkt zum Mischventil Boll.
- b. Wenn die Eingangstemperatur $<48^{\circ}\text{C}$ ist, wird das Wasser durch die Therme geleitet. Diese Boll erhöht die Wassertemperatur um den erforderlichen Wert, damit das Wasser an der Entnahmestelle die gewünschte Temperatur aufweist.

Das 3-Wege Ventil schließt dicht und verhindert somit jegliche ungewollte Zufuhr von heißem Wasser ($>48^{\circ}\text{C}$) in den Kaltwasser Zulauf der Therme. Somit wird die Therme vor möglichen Schäden geschützt.

2. Mischventil:

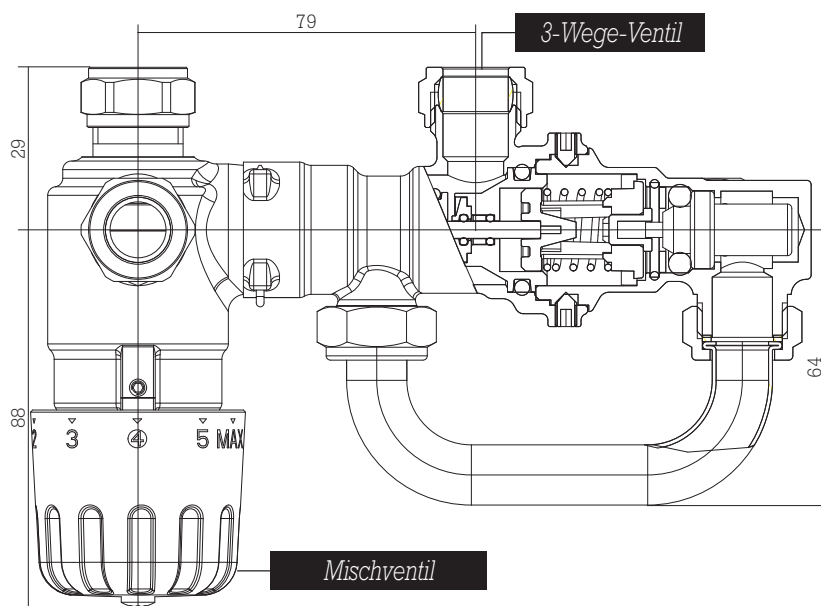

Das Mischventil reguliert die Ausgangstemperatur des Warmwassers aus der Solaranlage und der konventionellen Therme. Unabhängig davon, ob das Wasser durch die Therme fließt oder nicht, erfolgt die Warmwasserversorgung durch das Mischventil, wodurch eine kontrollierte und gleichbleibende Austrittstemperatur erzielt wird.

Da sowohl am Solarspeicher als auch am Austritt aus der Therme Temperaturen von über 55°C auftreten können, verhindert das Mischventil ein Verbrühen durch zu hohe Temperaturen.

3. TECHNISCHE EIGENSCHAFTEN

- Material Armaturen: Messing gemäß Norm EN12165.
- Material Dichtungen: EPDM.
- Anschlüsse: ½" AG; Mutter/Doppelkonus Cu-Rohr Ø 15mm oder Flachdichtung.
- Maximale Arbeitstemperatur: 90°C.
- Maximaler Arbeitsdruck: 10 bar.
- Einstellung 3-Wege-Ventil/ Umleittemperatur: 48°C.
- Abweichung Umleittemperatur: ± 2°C.
- Regulierungsbereich des thermostatischen Mischventils: 30-60°C.
- Einstellung Austrittstemperatur Mischventil: 45°C.
- Kv (3-Wege-Ventil): 1.2m³/h.
- Kv (Mischventil): 1.4m³/h.
- Komponenten für den Einsatz mit Brauchwasser geeignet.

4. HYDRAULISCHE EIGENSCHAFTEN

DRUCKVERLUSTE 3-Wege-Ventil

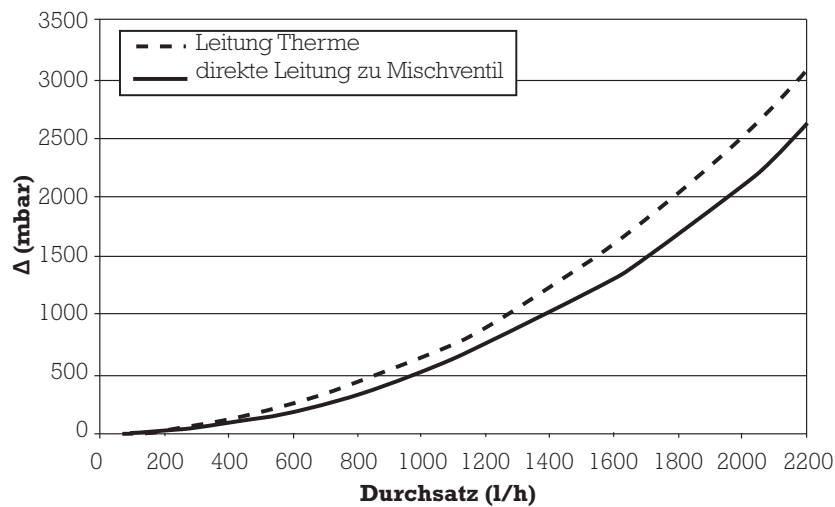

5. EINBAU

Der Einbau des Solar-Brauchwasser-Anschlusssets muss zwischen dem Solarspeicher und der Therme erfolgen. Der Wasseraustritt aus dem Solarspeicher muss mit dem Eintritt in das Solar-Brauchwasser-Anschlussset verbunden werden:



Die Verbindung der Anschlüsse wird in den folgenden Schemazeichnungen dargestellt:

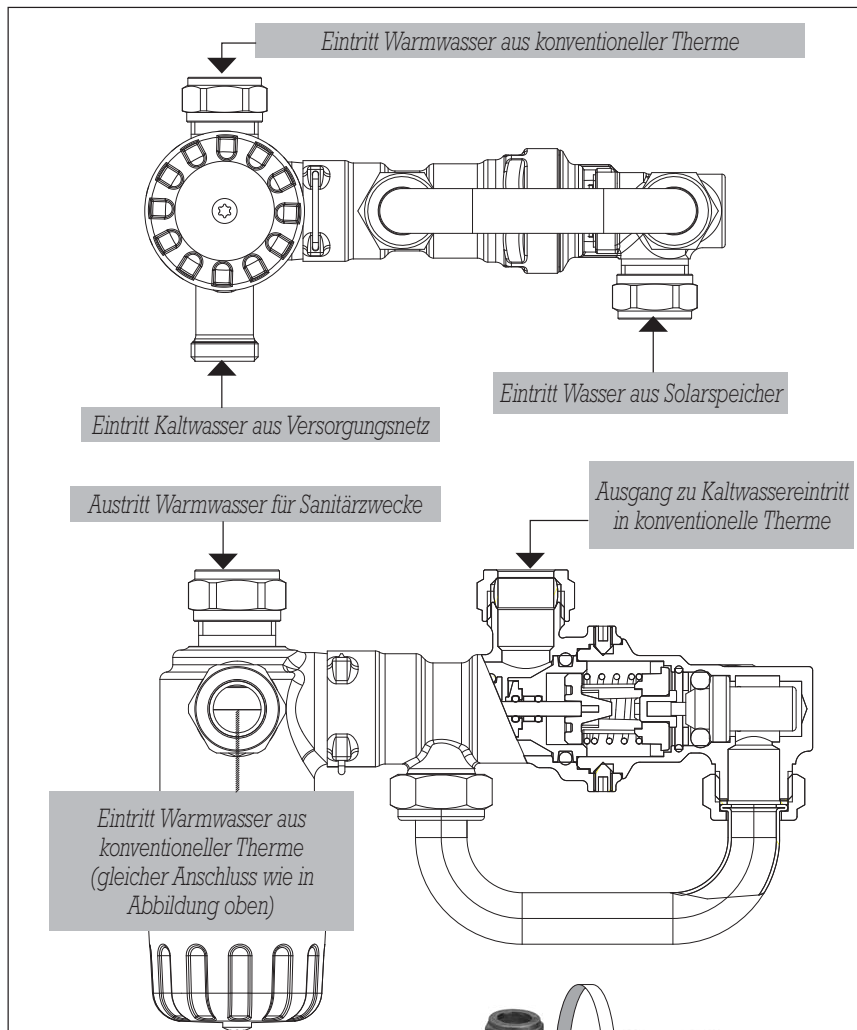

Um den Einbau zu vereinfachen, ist das Verbindungsstück zwischen 3-Wege-Ventil und Mischventil drehbar.



Einstellung Austrittstemperatur

Durch Verstellen des Regelpunkts am thermostatischen Mischventil lässt sich die voreingestellte Temperatur von 45°C ändern. Austrittstemperatur an der nächstliegenden Brauchwasserentnahmestelle prüfen und Temperatur auf den gewünschten Wert zwischen 30-60°C einstellen.

6. GARANTIE

Das Solar-Brauchwasser-Anschlussset besitzt für sämtliche Materialfehler eine Garantie von 3 Jahren ab dem auf dem Anschlussset angegebenen Herstellungsdatum. Diese Garantie erlischt, wenn die Baugruppe infolge von Nichteinhalten der Herstelleranweisungen manipuliert, geändert oder beschädigt wurde.



ORKLI, S. Coop.

Ctra. Zaldibia, s/n

E - 20240 Ordizia (Gipuzkoa)

Tel.: + 34 943 80 51 80

Fax: + 34 943 80 52 41

E-mail: solarorkli@orkli.es

www.orkli.com

